



# Portable Electric Car Charger (Level 2, 40A) User Manual



## Package Includes

- 1 x Portable Electric Car Charger
- 1 x User Manual



## Safety Information

- It is recommended that electrical outlets for your charger should be installed by a licensed and qualified electrician. To avoid serious injury or death; installation must comply with the provisions of the National Electric Code (NEC) and all local codes. In cases of any conflict between the local codes and the NEC, local codes shall take precedence.
- This product must be grounded. If it should malfunction or break down, grounding provides a path of least resistance for electric current to help reduce the risk of electric shock. This product includes a cord that is equipped with a grounding conductor and a grounding plug. The plug must be inserted into an appropriate outlet that is properly installed and grounded in accordance with all local codes and ordinances.
- Do NOT DROP the charger or coupler (see image in the Charger Components section below).
- If the output plug separates from the charger module or the charge coupler, DO NOT ATTEMPT TO REPAIR THE CABLE YOURSELF. Contact LECTRON Customer Support - [contact@ev-lectron.com](mailto:contact@ev-lectron.com) - for assistance.
- When using your charger, basic precautions should always be followed, including the following:
  - Read warnings on the charger cord label before operating the charger for the first time. Read all instructions in this guide before using this charger.
  - Never use the charger with an extension cord.
  - Never use the charger with any AC adapter.

- Shock hazard – make sure the plug is fully inserted into the wall outlet so that there are no exposed blade surfaces.
- Children should be supervised when in the vicinity of the charger while plugged in.
- To reduce the risk of fire, connect only to a circuit provided with 30 amps maximum branch circuit overcurrent protection.

## Charger Components



## Display Components

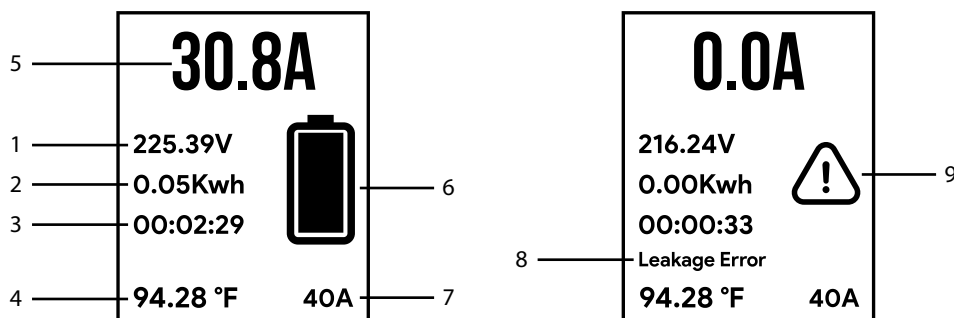

1. Real-time Voltage
2. Charger Amount
3. Charging Time
4. Temperature
5. Real-time Current

6. Charging Icon
7. Rated Current
8. Cause of Fault
9. Fault Icon

# Charging Your Vehicle

**Note:**

Ensure that the car is parked and the engine is turned OFF.

1. Insert the charger into an appropriate wall outlet.

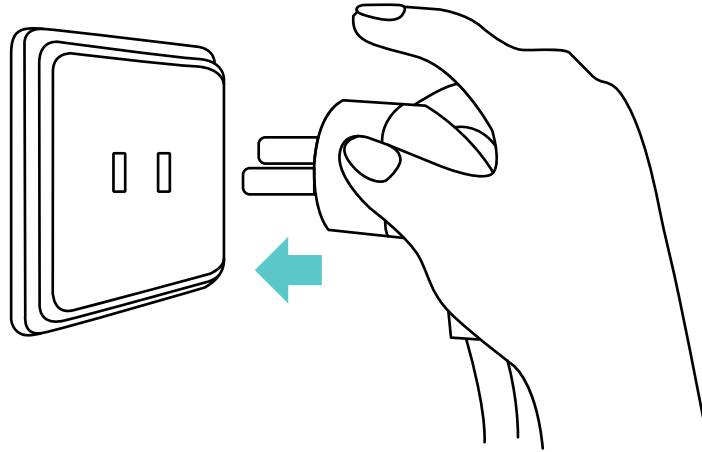

2. The indicator lights for Power & Connected will light up and stay solid to show that the charger is receiving AC power and is ready for use.

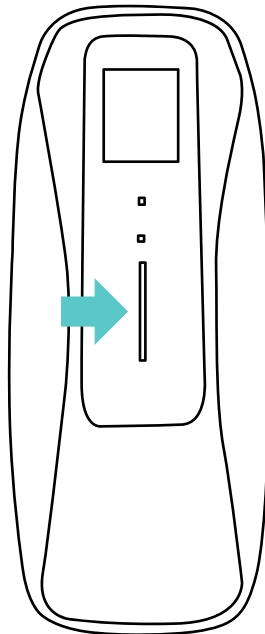

3. Plug the Charge Coupler into your vehicle's charging outlet until it clicks. Once latched, the Charge Coupler will not disengage until the release button has been pressed manually.

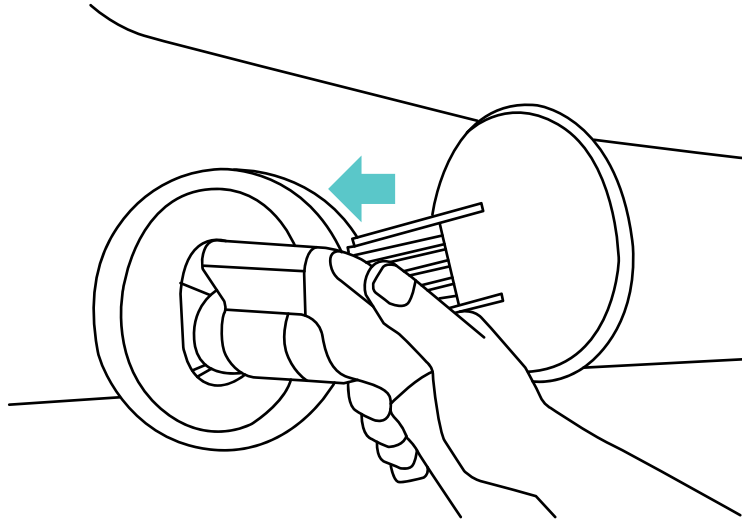

4. Charging begins automatically. Power will be delivered in accordance to the demand of the vehicle. While charging, the Charging Indicator will blink continuously. Always verify that the vehicle charging status indicator by checking your vehicle panel.

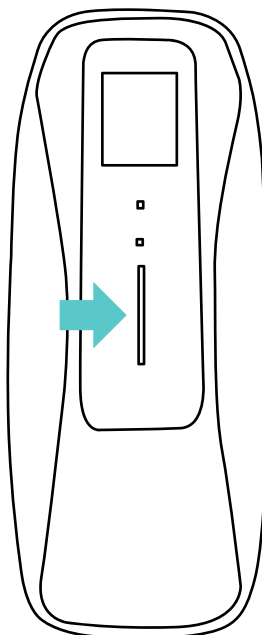

5. When the vehicle is fully charged, the Charging Indicator light will stay solid. Your vehicle has a “dashboard gauge” which can verify that the vehicle is fully charged. Refer to the vehicle owner’s manual to find the location of the gauge on your dashboard.

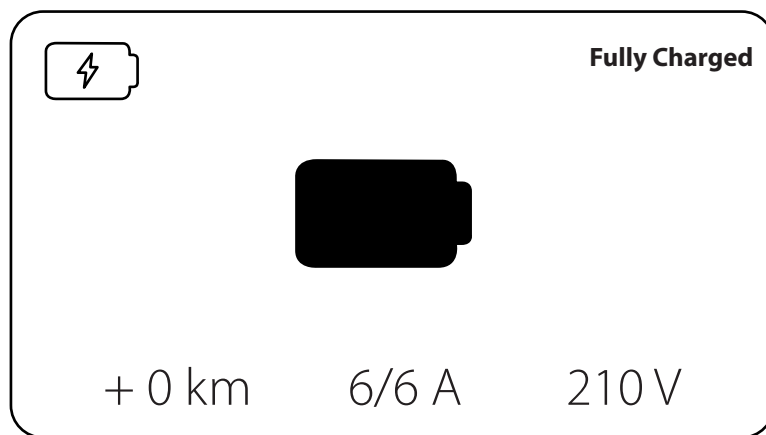
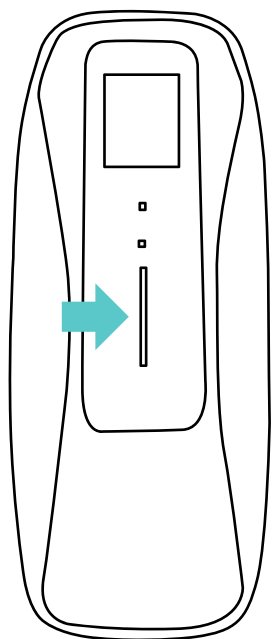

6. Disconnect the charger when the charge is completed by pressing the release button on the Charge Coupler and removing it from the vehicle.

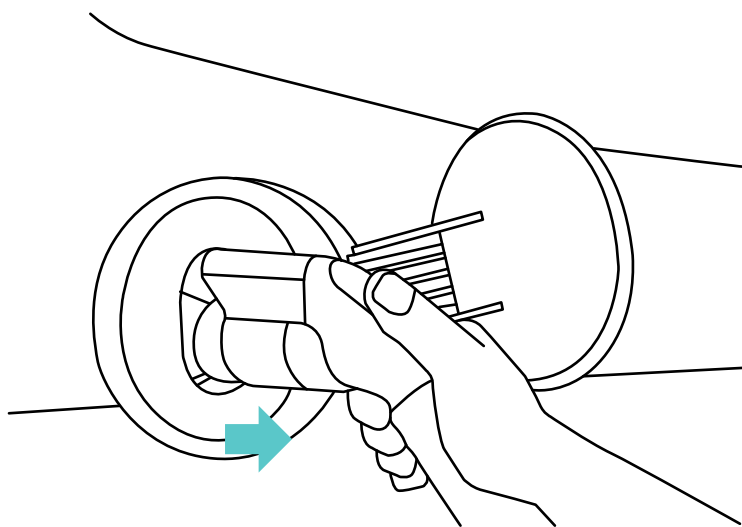

**Note:**

240 VAC Operation: the charger requires either a 240 VAC split phase, or a 208 VAC two phase dedicated circuit. It draws a maximum of 40 amps continuous current.

# Troubleshooting

Please refer to this troubleshooting guide for possible solutions to common errors or difficulties when charging your vehicle using the portable charger.

Problem	Possible Cause	Solution
Charging Indicator does not illuminate.	No power to the charger.	<ol style="list-style-type: none"> <li>1. Check the circuit breaker and other circuit loads.</li> <li>2. Try another wall outlet.</li> <li>3. Ensure that the charger module (and adapter if operating in 240 VAC mode) is fully inserted into the wall outlet.</li> </ol>
	Charger internal failure.	Contact Lectron Customer Support at <a href="mailto:contact@ev-lectron.com">contact@ev-lectron.com</a> for assistance.
Vehicle will not charge. Fault Indicator remains solid.	Charge Coupler is not inserted into the vehicle.	<ol style="list-style-type: none"> <li>1. Inspect the charge coupler.</li> <li>2. Remove the charge coupler from the vehicle, then reinsert it into the vehicle receptacle until it clicks.</li> </ol>
	Vehicle is not in a state to accept any charge.	Verify that the vehicle charge timer is set to permit charging. Refer to the vehicle owner's manual for charge timer instructions.
	Communication error between the charger and vehicle.	Contact Lectron Customer Support for assistance.
Fault Indicator is blinking rapidly.	Utility fault.	<ol style="list-style-type: none"> <li>1. Disconnect the charger module from the wall outlet, then reconnect it.</li> <li>2. If the condition persists, have a qualified electrician inspect the ground circuit of the wall outlet.</li> </ol>
	Above the temperature limit.  Cases: <ol style="list-style-type: none"> <li>1. Temperature is too high. The charger will restart charging when it cools down.</li> <li>2. House/socket wiring may be faulty.</li> </ol>	<ol style="list-style-type: none"> <li>1. Inspect the charger module for overheating.               <ol style="list-style-type: none"> <li>a. Carefully unplug the charger module from the wall outlet and allow to cool.</li> <li>b. If the condition persists, contact Lectron Customer Support <a href="mailto:contact@ev-lectron.com">contact@ev-lectron.com</a> for assistance.</li> </ol> </li> <li>2. Disconnect the charger from the wall outlet.</li> <li>3. Have a qualified electrician inspect the wall outlet and adapter.</li> </ol>

## Specification

Line Input Power	: 240V AC
Frequency	: 60 Hz
Maximum Current	: 40A
Cable Length	: 16' of cable. Total reach of 18'
Plug	: NEMA 14-50 Plug
EV connector	: SAE-J1772
Dimensions	: 9.45' (24cm) x 3.5' (8.9cm) x 2.4' (6cm)
Weight	: 2.1 kg (4.6lbs)
Operating Temp	: -30°C to +50°C (-22°F to +122°F)



For more information, visit:

**[www.ev-lectron.com](http://www.ev-lectron.com)**

or contact us at

**[contact@ev-lectron.com](mailto:contact@ev-lectron.com)**

Made in China





# Cargador Portátil Para Coche Eléctrico (Nivel 2, 40A) Manual de Usuario



# Contenido del Paquete

- 1 x Cargador Portátil Para Coche Eléctrico
- 1 x Manual de Usuario



## Información de Seguridad

- Se recomienda que las tomas de corriente de su cargador sean instaladas por un electricista autorizado y cualificado. Para evitar lesiones graves o la muerte; la instalación debe cumplir con las disposiciones del Código Eléctrico Nacional (NEC) y todos los códigos locales. En caso de cualquier conflicto entre los códigos locales y el NEC, los códigos locales tendrán prioridad.
- Este producto debe estar conectado a tierra. En caso de mal funcionamiento o avería, la conexión a tierra proporciona un camino de menor resistencia para la corriente eléctrica que ayuda a reducir el riesgo de descarga eléctrica. Este producto incluye un cable equipado con un conductor de tierra y un enchufe con toma de tierra. El enchufe debe insertarse en una toma de corriente apropiada que esté correctamente instalada y conectada a tierra de acuerdo con todos los códigos y ordenanzas locales.
- **NO DEJES CAER** el cargador ni el acoplador (véase la imagen en la sección de Componentes del Cargador).
- Si el enchufe de salida se separa del módulo cargador o del acoplador de carga, **NO INTENTES REPARAR EL CABLE TÚ MISMO**. Ponte en contacto con el Servicio de Atención al Cliente de LECTRON ([contact@ev-lectron.com](mailto:contact@ev-lectron.com)) para obtener ayuda.
- Al utilizar el cargador, siempre deben seguirse las precauciones básicas, entre ellas las siguientes:
  - Lee las advertencias de la etiqueta del cable del cargador antes de utilizarlo por primera vez. Lee todas las instrucciones de esta guía antes de utilizar este cargador.
  - No utilices nunca el cargador con un cable alargador.

- No utilices nunca el cargador con cualquier adaptador AC.
- Peligro de descarga: asegúrate de que el enchufe esté completamente insertado en la toma de corriente para que no haya superficies de cuchillas expuestas.
- Los niños deben ser supervisados cuando estén cerca del cargador mientras esté enchufado.
- Para reducir el riesgo de incendio, conéctate únicamente a un circuito provisto de una protección de sobrecorriente de 30 amperios como máximo.

## Componentes del Cargador



## Componentes de la Pantalla

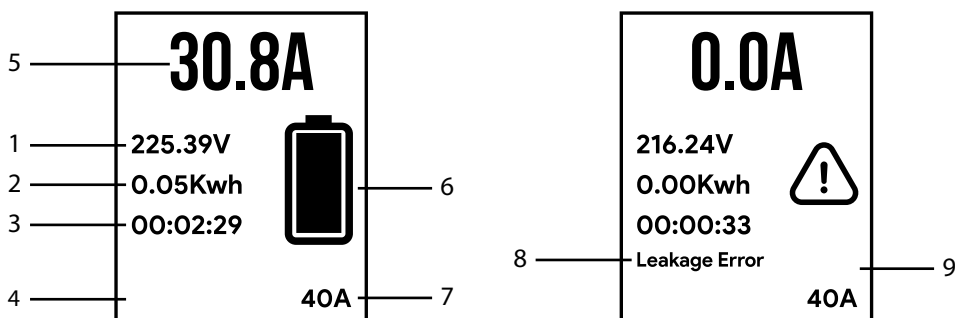

1. Voltaje en Tiempo Real
2. Cifra del Cargador
3. Tiempo de Carga
4. Temperatura
5. Corriente en Tiempo Real

6. Ícono de Carga
7. Corriente Nominal
8. Causa de la Avería
9. Ícono de Fallo

# Cómo Cargar Tu Vehículo

## **Nota:**

Asegúrate de que el coche está aparcado y el motor está apagado.

1. Inserta el cargador en una toma de corriente adecuada.

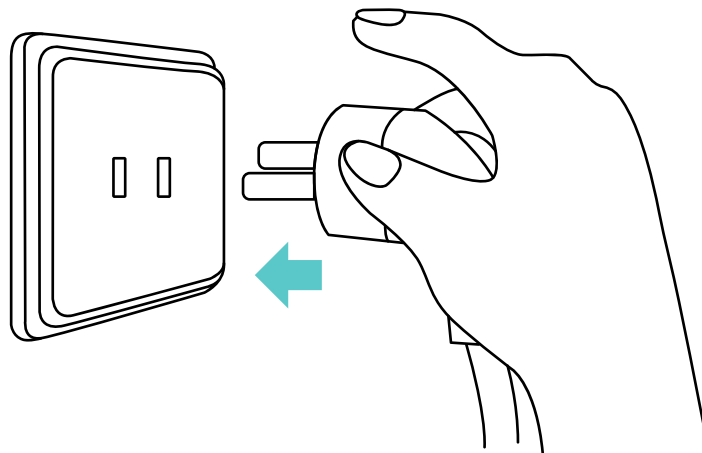

2. Los indicadores luminosos de "Power" y "Connected" se encenderán y permanecerán fijos para indicar que el cargador está recibiendo alimentación AC y está listo para su uso.

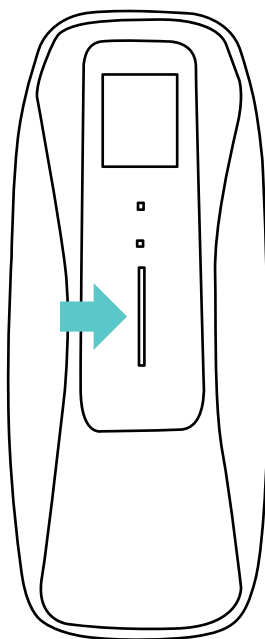

3. Enchufa el Acoplador de Carga en la toma de corriente de tu vehículo hasta que haga clic. Una vez encajado, el Acoplador de Carga no se desenganchará hasta que se haya pulsado manualmente el botón de liberación.

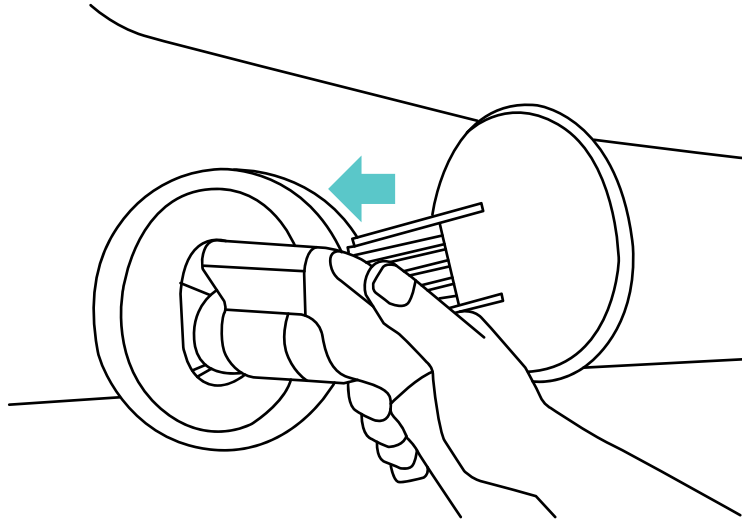

4. La carga comienza automáticamente. La energía se suministrará de acuerdo con la demanda del vehículo. Durante la carga, el Indicador de Carga parpadeará continuamente. Comprueba siempre que el indicador de estado de carga del vehículo revisando el panel del mismo.

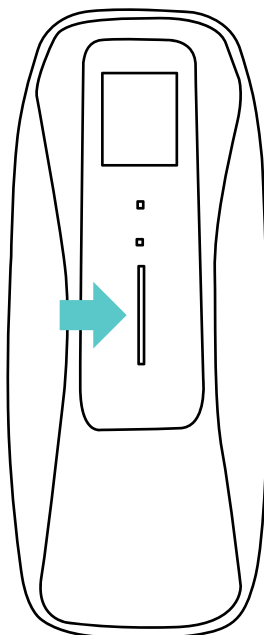

5. Cuando el vehículo esté completamente cargado, la luz del Indicador de Carga permanecerá fija. Tu vehículo dispone de un "medidor del salpicadero" que puede verificar que el vehículo está completamente cargado. Consulta el manual del propietario del vehículo para encontrar la ubicación del medidor en tu salpicadero.

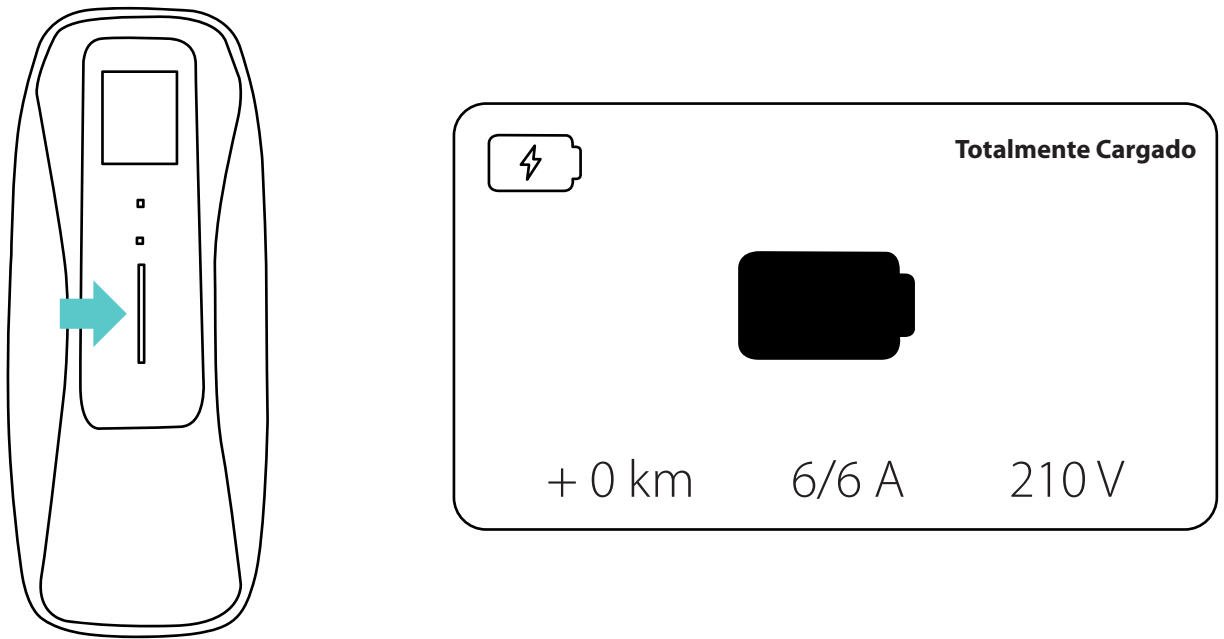

6. Desconecta el cargador cuando la carga se haya completado pulsando el botón de liberación del Acoplador de Carga y retirándolo del vehículo.

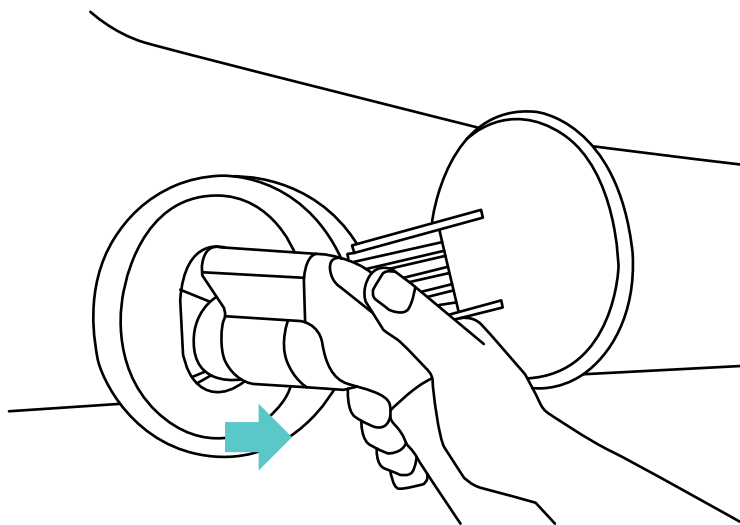

**Nota:**

Funcionamiento a 240 VAC: el cargador requiere una fase dividida de 240 VAC, o un circuito dedicado de dos fases de 208 VAC. Consume un máximo de 40 amperios de corriente continua.

# Solución de Problemas

Consulta esta guía de resolución de problemas para encontrar posibles soluciones a los errores o dificultades más comunes al cargar tu vehículo con el cargador portátil.

Problema	Causa posible	Solución
El Indicador de Carga no se ilumina.	No hay energía en el cargador.	1. Comprueba el disyuntor y otras cargas del circuito. 2. Prueba con otra toma de corriente. 3. Asegúrate de que el módulo cargador (y el adaptador si funciona en modo 240 VAC) está completamente insertado en la toma de corriente.
	Fallo interno del cargador.	Ponte en contacto con el Servicio de Atención al Cliente de Lectron en <a href="mailto:contact@ev-lectron.com">contact@ev-lectron.com</a> para obtener ayuda.
El vehículo no se carga.  El Indicador de Fallo permanece fijo.	El Acoplador de Carga no está insertado en el vehículo.	1. Inspecciona el acoplador de carga. 2. Retira el acoplador de carga del vehículo y vuelve a introducirlo en el receptáculo del vehículo hasta que haga clic.
	El vehículo no está en condiciones de aceptar ninguna carga	Comprueba que el temporizador de carga del vehículo está ajustado para permitir la carga. Consulta el manual del propietario del vehículo para ver las instrucciones del temporizador de carga.
	Error de comunicación entre el cargador y el vehículo.	Ponte en contacto con el Servicio de Atención al Cliente de Lectron para obtener ayuda.
El Indicador de Fallos parpadea rápidamente.	Fallo de utilidad.	1. Desconecta el módulo cargador de la toma de corriente y vuelve a conectarlo. 2. Si el problema persiste, haz que un electricista cualificado inspeccione el circuito de tierra de la toma de corriente.
	Por encima del límite de temperatura.  Casos: 1. La temperatura es demasiado alta. El cargador reiniciará la carga cuando se enfríe.  2. El cableado de la casa/enchufe puede estar defectuoso.	1. Inspecciona el módulo cargador para ver si está sobrecalentado.  a. Desenchufa cuidadosamente el módulo cargador de la toma de corriente y deja que se enfríe. b. Si el problema persiste, ponte en contacto con el Servicio de Atención al Cliente de Lectron en <a href="mailto:contact@ev-lectron.com">contact@ev-lectron.com</a> para obtener ayuda.  2. Desconecta el cargador de la toma de corriente. 3. Haz que un electricista cualificado inspeccione la toma de corriente y el adaptador.

## Especificaciones

Potencia de Entrada de Línea	: 240V AC
Frecuencia	: 60 Hz
Corriente Máxima	: 40A
Longitud del Cable	: 16' de cable. Alcance total de 18'
Enchufe	: Enchufe NEMA 14-50
Conector de Coche Eléctrico	: SAE-J1772
Dimensiones	: 9,45' (24cm) x 3,5' (8,9cm) x 2,4' (6cm)
Peso	: 2,1 kg (4,6lbs)
Temperatura de Funcionamiento	: -30°C a +50°C (-22°F a +122°F)



Para más información, visita:

**[www.ev-lectron.com](http://www.ev-lectron.com)**

o contacta con nosotros en

**[contact@ev-lectron.com](mailto:contact@ev-lectron.com)**

Fabricado en China





# Chargeur électrique portable pour voiture (Niveau 2, 40A) Manuel d'utilisation



## L'emballage comprend

- 1 x Chargeur électrique portable pour voiture
- 1 x Manuel de l'utilisateur



## Informations relatives à la sécurité

- Il est recommandé que les prises électriques de votre chargeur soient installées par un électricien agréé et qualifié. Pour prévenir toute blessure grave ou mortelle, l'installation doit être conforme aux dispositions du Code National de l'Electricité (NEC) et à tous les codes locaux. En cas de conflit entre les codes locaux et le NEC, les codes locaux seront prioritaires.
- Ce produit doit être mis sous terre. En cas de dysfonctionnement ou de panne, la mise sous terre garantit un chemin de moindre résistance pour le courant électrique afin de réduire le risque de choc électrique. Ce produit comprend un cordon équipé d'un conducteur de mise sous terre et d'une fiche de mise sous terre. La fiche doit être insérée dans une prise appropriée, correctement installée et mise sous terre, conformément à toutes les réglementations en vigueur.
- Ne PAS faire tomber le chargeur ou le coupleur (voir l'image dans la section Composants du chargeur ci-dessous).
- Si la fiche de sortie se sépare du module de charge ou du coupleur de charge, N'ESSAYEZ PAS DE RÉPARER LE CÂBLE VOUS-MÊME. Contactez LECTRON Support Client - [contact@ev-lectron.com](mailto:contact@ev-lectron.com) - pour obtenir de l'aide.
- Lorsque vous utilisez votre chargeur, vous devez toujours respecter les instructions, notamment les suivantes :
  - Lisez les avertissements sur l'étiquette du cordon du chargeur avant d'utiliser le chargeur pour la première fois. Lisez toutes les instructions de ce guide avant d'utiliser ce chargeur.
  - N'utilisez jamais le chargeur avec une rallonge.

- N'utilisez jamais le chargeur avec un quelconque adaptateur secteur.
- Risque de choc - assurez-vous que la fiche soit complètement insérée dans la prise murale de sorte qu'il n'y ait pas de surface de lame exposée.
- Les enfants doivent être surveillés lorsqu'ils se trouvent à proximité du chargeur lorsqu'il est branché.
- Afin de réduire le risque d'incendie, ne branchez l'appareil que sur un circuit doté d'une protection contre les surintensités de 40 ampères maximum.

## Composants du chargeur



## Composants d'affichage

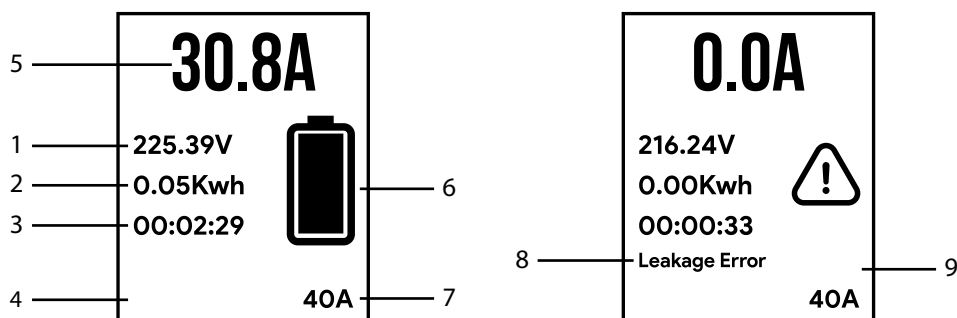

1. Tension en temps réel
2. Montant du chargeur
3. Temps de charge
4. Température
5. Courant en temps réel

6. Icône de charge
7. Courant nominal
8. Cause de la défaillance
9. Icône d'erreur

# Recharge de votre véhicule

## Remarque :

Assurez-vous que la voiture est garée et que le moteur est éteint.

1. Insérez le chargeur dans une prise murale appropriée.

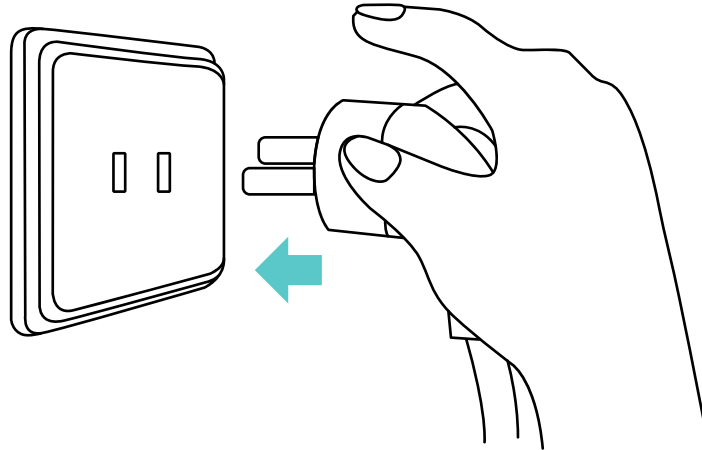

2. Les voyants d'alimentation et de connexion sont allumés de manière fixe pour indiquer que le chargeur reçoit du courant alternatif et est prêt à être utilisé.

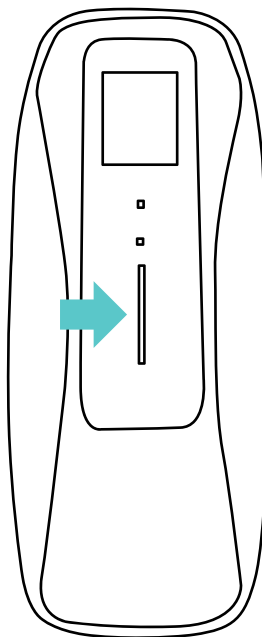

3. Branchez le coupleur de charge dans la prise de charge de votre véhicule jusqu'à ce qu'il s'enclenche. Une fois verrouillé, le coupleur de charge ne se désengage pas tant que le bouton de déverrouillage n'a pas été appuyé manuellement.

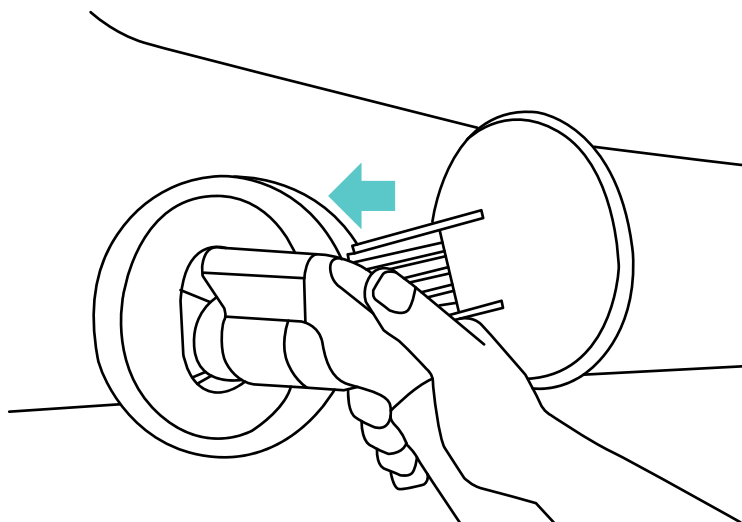

4. La charge commence automatiquement. L'alimentation sera fournie en fonction de la demande du véhicule. Pendant la charge, le témoin de charge clignote continuellement. Vérifiez toujours que l'indicateur d'état de charge du véhicule en consultant le panneau de votre véhicule.

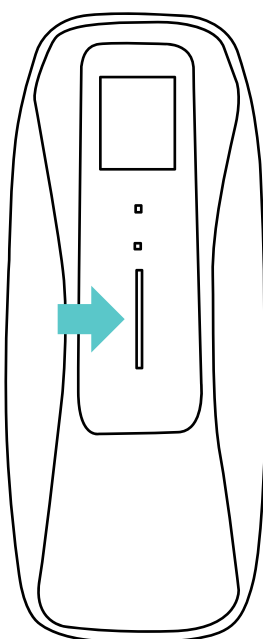

5. Lorsque le véhicule est complètement chargé, le témoin de charge reste fixe. Votre véhicule est équipé d'une "jauge de tableau de bord" qui peut vérifier que le véhicule est entièrement chargé. Consultez le manuel du propriétaire du véhicule pour connaître l'emplacement de la jauge sur votre tableau de bord.

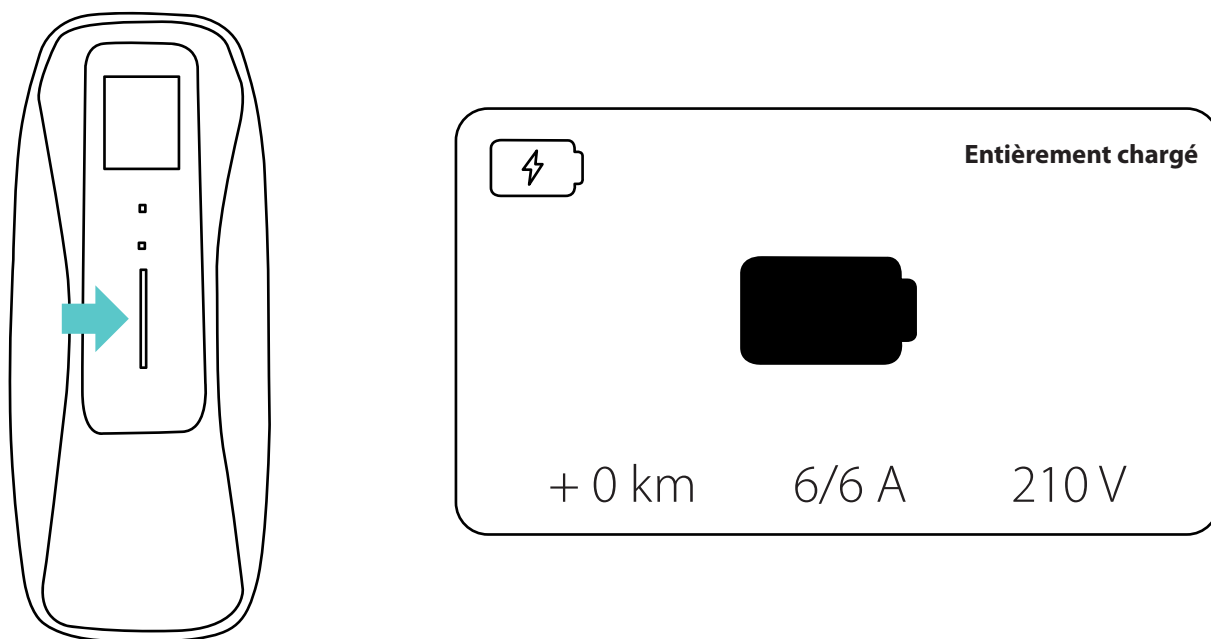

6. Déconnectez le chargeur lorsque la charge est terminée en appuyant sur le bouton de déverrouillage du coupleur de charge et en le retirant du véhicule.

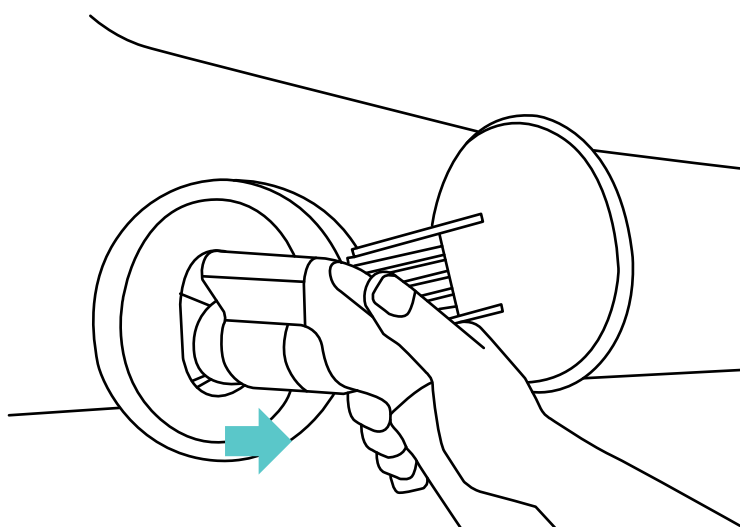

**Remarque :**

Fonctionnement à 240 VCA : le chargeur nécessite un circuit dédié à deux phases de 240 VCA ou à deux phases de 208 VCA. Il tire un maximum de 40 ampères de courant continu.

# Résolution de problèmes

Veillez-vous référer à ce guide de dépannage pour trouver des solutions possibles aux erreurs ou difficultés rencontrées lors de la recharge de votre véhicule à l'aide du chargeur portable.

Problème	Cause Possible	Solution
L'indicateur de charge ne s'allume pas.	Le chargeur n'est pas alimenté.	1. Vérifiez le disjoncteur et les autres charges du circuit. 2. Essayez une autre prise murale. 3. Assurez-vous que le module de charge (et l'adaptateur s'il fonctionne en mode 240 VCA) est bien inséré dans la prise murale.
	Défaillance interne du chargeur.	Contactez le support client de Lectron via <a href="mailto:contact@ev-lectron.com">contact@ev-lectron.com</a> pour obtenir de l'aide.
Le véhicule ne se charge pas.  Le témoin d'anomalie reste fixe.	Le coupleur de charge n'est pas inséré dans le véhicule.	1. Inspect the charge coupler. 2. Remove the charge coupler from the vehicle, then reinsert it into the vehicle receptacle until it clicks.
	Le véhicule n'est pas en état d'accepter une charge.	Vérifiez que le minuteur de charge du véhicule est réglé pour permettre la charge. Reportez-vous au manuel du propriétaire du véhicule pour les instructions relatives à la minuterie de charge.
	Erreur de communication entre le chargeur et le véhicule.	Contactez le support client de Lectron pour obtenir de l'aide.
Le témoin d'anomalie clignote rapidement.	Défaut d'utilité.	1. Débranchez le module de charge de la prise murale, puis rebranchez-le. 2. Si le problème persiste, demandez à un électricien qualifié d'inspecter le circuit de mise sous terre de la prise murale.
	Au-dessus de la limite de température.  Cas : 1. La température est trop élevée. Le chargeur reprendra la charge lorsqu'il aura refroidi. 2. Le câblage de la maison/de la prise est peut-être défectueux.	1. Inspectez le module du chargeur pour vérifier qu'il ne surchauffe pas.  a. Débranchez délicatement le module de charge de la prise murale et laissez-le refroidir. b. Si le problème persiste, contactez le support client de Lectron à l'adresse <a href="mailto:contact@ev-lectron.com">contact@ev-lectron.com</a> pour obtenir de l'aide.  2. Débranchez le chargeur de la prise murale. 3. Demandez à un électricien qualifié d'inspecter la prise murale et l'adaptateur.

## Caractéristiques techniques

Puissance d'entrée	: 240V AC
Fréquence	: 60 Hz
Courant maximum	: 40A
Longueur du câble	: 16' de câble. Portée totale de 18'.
Plug	: NEMA 14-50 Plug
Connecteur Véhicule Électrique (EV)	: SAE-J1772
Dimensions	: 9,45' (24cm) x 3,5' (8,9cm) x 2,4' (6cm)
Poids	: 2,1 kg (4,6lbs)
Température de fonctionnement	: -30°C à +50°C (-22°F à +122°F)



**LECTRON**

Pour plus d'informations, consultez le site

**[www.ev-lectron.com](http://www.ev-lectron.com)**

ou contactez-nous à

**[contact@ev-lectron.com](mailto:contact@ev-lectron.com)**

Fabriqué en Chine